

Einbau eines Koppelrelais für externe Abschaltung der Kompensationsanlage. Installation of a coupling relay for external shutdown of the compensation system.

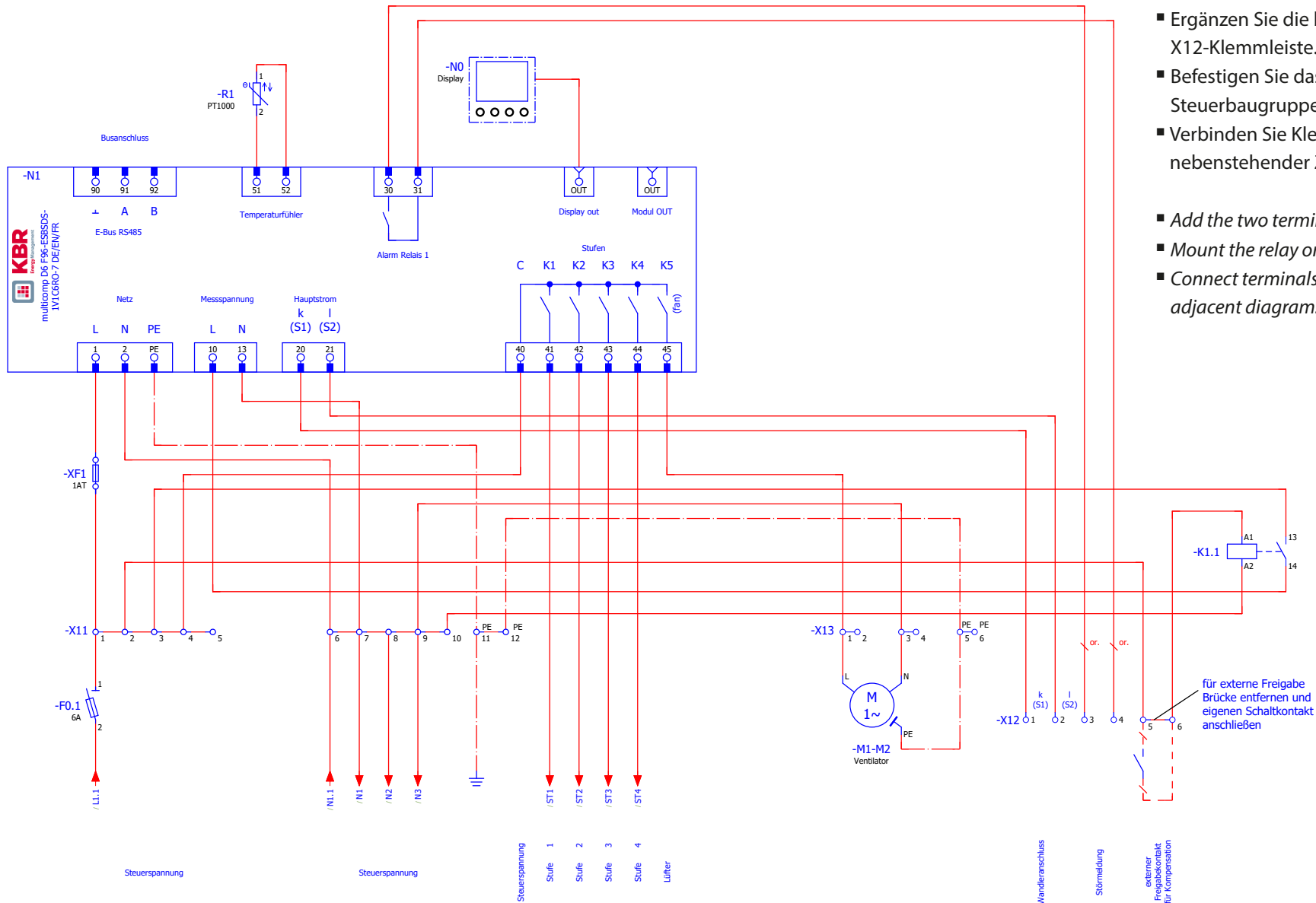

- Ergänzen Sie die beiden Klemmen auf der X12-Klemmleiste.
 - Befestigen Sie das Relais auf der Steuerbaugruppe.
 - Verbinden Sie Klemmen und Relais gemäß nebenstehender Zeichnung.
-
- Add the two terminals on the X12 terminal strip.
 - Mount the relay on the control assembly.
 - Connect terminals and relay according to the adjacent diagram.